

# E4-WM5-Y165A00

## EINBAUANLEITUNG/ MOUNTING INSTRUCTION



### - Tabelle Anzugsmomente

### - list of torques

Gewinde	M 8	M 10	M 12	M 14	M 16	Thread
Anzugsmoment Nm	13	25	45	72	110	Torque Nm
	10	19	34	54	83	Torque ft lb

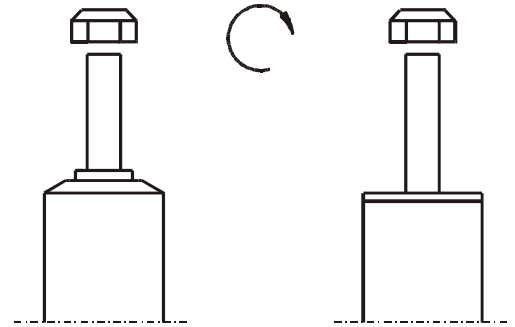

ZUM LÖSEN UND ANZIEHEN DER MUTTERN DARF KEIN SCHLAGSCHRAUBENDREHER VERWENDET WERDEN DAS BEFESTIGUNGSGEWINDE WIRD SONST ZERSTÖRT. SELBSTSICHERNDE MUTTERN DÜRFEN NUR **EINMAL VERWENDET** WERDEN!

DO NOT USE IMPACT TOOLS FOR LOOSENING OR TIGHTENING FASTENERS, BECAUSE THIS MAY DESTROY THE THREADS. SELF-LOCKING NUTS MUST ONLY BE **USED ONCE!**

### Ausbau

### Remove

Fahrzeug auf eine radfreie Hebebühne stellen, Anheben, Räder und Radhausschale demontieren.

Place vehicle on a chassis hoist, lift it, remove wheels and wheelhouse liner.



**Die Schräglenker sind beim Ausbau stets mit geeignetem Hilfswerkzeug abzustützen!**



**The lower control arm must be supported by suitable means!**

Untere und obere Befestigung am Stützlager entfernen.

Remove top and bottom fixing mount from support bearing.

Anschließend den Stoßdämpfer ausbauen Und die Original Anbauteile demontieren.

Remove shock absorber and original mounting parts.

### Einbau

### Install

Original-/ BILSTEIN Anbauteile in umgekehrter Reihenfolge, analog zum Ausbau, montieren.

Fit BILSTEIN and/ or original mounting parts in BILSTEIN shock absorber in reverse sequence of removal.

BILSTEIN- Stoßdämpfer in umgekehrter Reihenfolge, analog zum Ausbau, montieren.

Fit BILSTEIN shock absorber to the vehicle in reverse sequence of removal.

Achsbeine/ Dämpfer die in Gummiaufhängungen gelagert sind, dürfen erst angezogen werden, wenn das Fahrzeug wieder auf dem Boden steht. Andere Befestigungen (z. B. Schellen) müssen vor dem Herablassen des Fahrzeugs angezogen werden.

All rubber- mounted strut/ damper attachments must not be fully tightened until AFTER the suspension system is loaded (wheels on the ground). Other mounting fasteners (for example brackets) must be securely tightened BEFORE load is placed on the suspension system.

ALLE DARSTELLUNGEN SIND SCHEMATISCH!  
KEINE DARSTELLUNG DIVERSEER  
HALTER O. Ä. AM FEDERBEIN!

ALL DIAGRAMS ARE GENERALIZED  
AND NOT TO SCALE!  
BRACKETS, ETC. SPECIFIC TO  
STRUT ARE NOT SHOWN!

**ACHTUNG/ATTENTION!**  
**Gummipuffer nicht zu stark anziehen!**  
**Do not overtighten bumper**

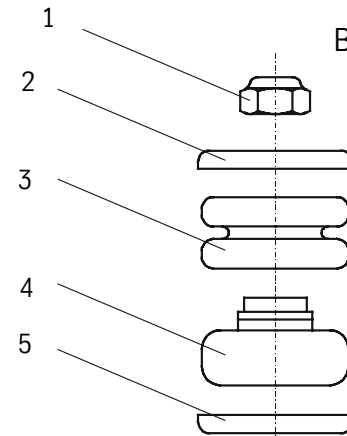
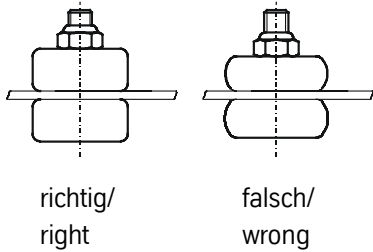

1. Kolbenstangenmutter \*B  
nut \*B
2. Teller  
plate
3. Puffer  
bumper
4. Stützlager  
support bearing
5. Teller  
plate
6. Schutzrohr \*B  
dust cover \*B
7. BILSTEIN- Stoßdämpfer  
BILSTEIN- shock absorber

\*B = BILSTEIN Lieferumfang  
mounting parts delivered by BILSTEIN

